

DOMIproject

Настенный газовый котел
с функцией ускоренного приготовления горячей воды (функцией
комфорта) и цифровой системой управления



ОСОБЕННОСТИ КОНСТРУКЦИИ:

- цифровая система управления на базе двух микропроцессоров: для контроля горения и управления котлом;
- компактный медный теплообменник нового образца (труба в трубе);
- внешняя поверхность теплообменника покрыта антикоррозионным составом на основе алюминия;
- камера сгорания выполнена из стали с антикоррозионным алюминиевым покрытием и изолирована внутри экологически чистым материалом;
- процесс модуляции мощности систем отопления и ГВС управляются электронной платой, оборудованной микропроцессором;
- защита от замерзания;
- система антиблокировки насоса контура отопления каждые 24 часа простоя котла на несколько секунд включает насос;
- простота монтажа, благодаря расстоянию (190 мм) между стеной и штуцерами подключения;
- легкий доступ к внутренним компонентам котла с фронтальной части упрощает процесс сервисного и технического обслуживания;
- полный набор аксессуаров: настенный шаблон, медные фитинги, стандартные краны для воды и газа (поставляется по запросу);
- возможность эксплуатации как на сжиженном, так и на природном газе (при условии использования специального комплекта);
- возможность подключения пульта дистанционного управления;
- минимальные габаритные размеры.

DOMIproject C24

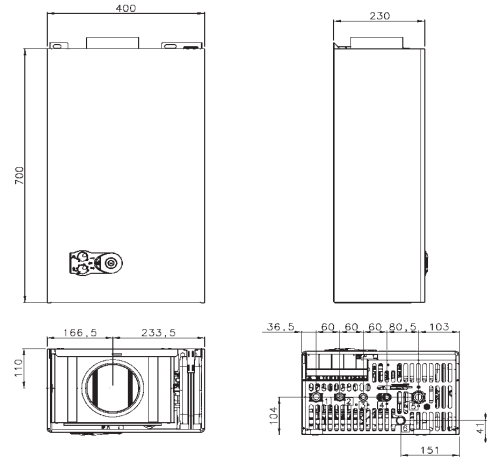

DOMIproject F24

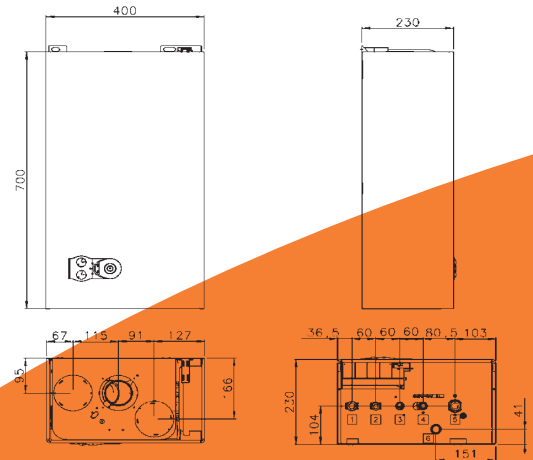

Модель		C 24	C 32	F 24	F 32
Мощность					
Полезная мощность (макс./мин.)	кВт	23,5/7	31,3/9,7	24/7,2	32/9,9
КПД при нагрузке 30% от номинальной мощности	%	87,5	87,5	89,7	90,5
Подача газа					
Номинальное давление природного газа на входе	мбар	20	20	20	20
Минимальное давление природного газа на горелке	мбар	2,2	2,2	2,2	2,2
Расход природного/сжиженного газа при номинальной мощности	м³/ч	2,73/2	3,64/2,69	2,73/2	-
Отопление					
Температура в контуре отопления (макс./мин.)	°C	90/30	90/30	90/30	90/30
Максимальное давление в контуре отопления	бар	3	3	3	3
Объем расширительного бака	л	6	10	7	10
Вид камеры сгорания		открытая	открытая	закрытая	закрытая
Содержание NOx в дымовых газах	мг/кВт·ч	≤ 150 (3 класс эмиссии по директиве EN 297/A5)			
ГВС					
Производительность по ГВС при Δt = 25 °C	л/мин.	13,4	17,9	13,7	18,3
Давление в контуре ГВС (макс./мин.)	бар	9/0,25	9/0,25	9/0,25	9/0,25
Дымоход					
Диаметр дымохода	мм	125	125	80	80
Диаметр воздуховода** (коаксиальный/двухтрубный)	мм	-	-	100/80	100/80
Максимальная длина дымохода** (коаксиальный/двухтрубный)	мм	-	-	5/60	5/60
Размеры и вес					
Вход и выход контура отопления	дюйм	3/4	3/4	3/4	3/4
Вход и выход контура ГВС	дюйм	1/2	1/2	1/2	1/2
Подача газа	дюйм	1/2	1/2	1/2	1/2
Габаритные размеры (высота/ширина/глубина)	мм	700/400/230	700/400/330	700/400/230	700/400/330
Вес в упаковке	кг	25	30	25	30
Электропитание					
Напряжении/частота	В/Гц	230/50	230/50	230/50	230/50
Потребляемая мощность	Вт	80	90	100	-

* При работе на природном газе с номинальной мощностью.
**Для моделей с закрытой камерой сгорания.